

Многофункциональный пожарный шкаф DAKEN



Один продукт- множество применений!

- Бокс для двух огнетушителей
- Шкаф для хранения пожарного рукава
- Шкаф для барабана пожарного шланга
- Бокс для средств индивидуальной защиты/
пожарного оборудования
- Шкаф для средств оказания первой помощи



Многофункциональный пожарный шкаф: технические и логистические характеристики

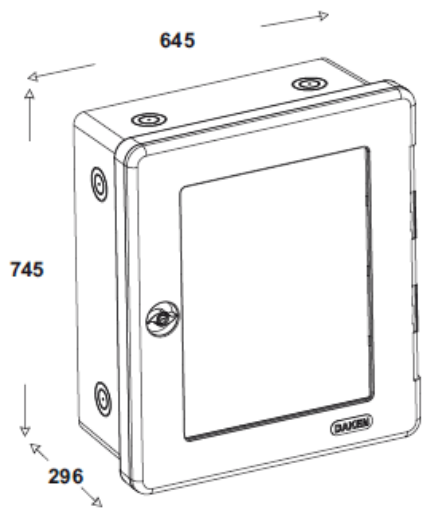

Внешние измерения

Размеры (мм)	645x745x296
Вес (кг)	6,70
Объем (л)	102
Материал	полипропилен
Технология производства	Литье под давлением

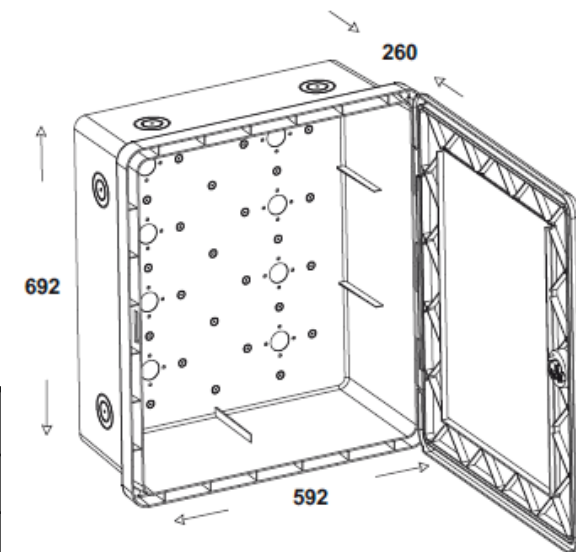

Внутренние измерения

Размер поддона (см)	130x80x265
Кол-во шт. на поддоне	26
- в разобранном виде	
- в собранном виде в картонных коробках	16

Многофункциональный пожарный шкаф: комплектация

Крышка

Опционно:

- Пластиковая
- С наличием смотрового окна из «безопасного стекла»
- С наличием прозрачного смотрового окна

Сотообразная структура крышки

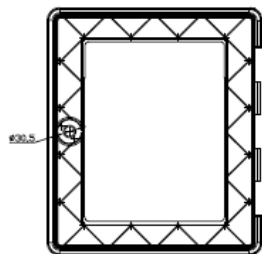
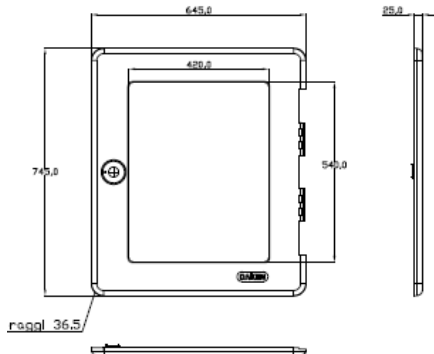

Корпус

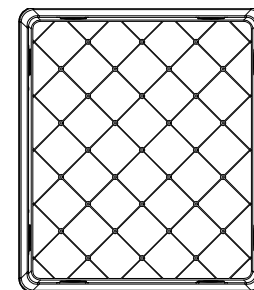

Сотообразная структура корпуса

Опционное деление

внутреннего пространства с помощью вертикальных и горизонтальных перегородок



Замыкающая система:

- с/без запорного цилиндра
- с/без герметизирующей прокладки

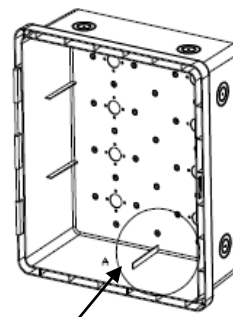

Направляющая перекладина

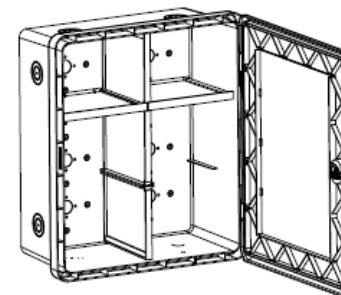

Примеры внутреннего разделения полками

Многофункциональный пожарный шкаф: применение

Бокс для двух огнетушителей

Подходит для огнетушителей на 6 кг и 6/9 кг

Крышка с прозрачным смотровым окном / с окном из «безопасного стекла»



Комплектация:

- 2 крепительных кольца с фиксирующими хомутами из ПВХ
- Опционно до 4 наборов фиксации (кольцо+хомут, болты)
- Диаметр колец на выбор: 150-170 мм или 170-190 мм

Многофункциональный пожарный шкаф: применение

Шкаф для хранения пожарного рукава



Наличие смотрового окна в крышке – по желанию заказчика

Опционно: горизонтальная полка

Шкаф для барабана пожарного шланга

Для катушки с макс. диаметром 52 см.

Наличие смотрового окна в крышке – по желанию заказчика



Многофункциональный пожарный шкаф: применение

Бокс для средств индивидуальной защиты / пожарного оборудования

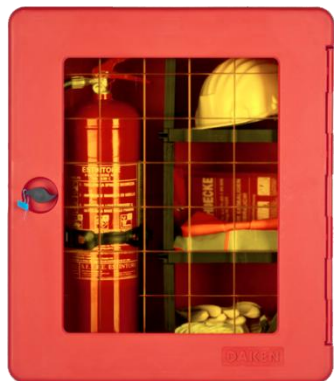

Наличие смотрового окна в крышке –
по желанию заказчика

Внутреннее разделение пространства
горизонтальными и вертикальными полками –
согласно конкретным потребностям клиента

Примеры использования



Многофункциональный пожарный шкаф: применение

Шкаф для средств оказания первой помощи (аптечка)



Цвет ящика – белый

Внутреннее разделение горизонтальными и вертикальными полками –
по заказу клиента